

DACIA BIGSTER



TÄNK STORT, RES MED BIGSTER

Upplev staden eller äventyret fullt ut med Dacia Bigster. En SUV med en kraftfull design och djärva skarpa linjer, ett generöst bagageutrymme och en exceptionellt rymlig interiör: upp till fem personer kan resa med enastående komfort. Dess elektrifierade motorer, hybrid 155 eller fyrhjulsdrivna hybrid 150 4x4, passar alla tänkbara användningsområden. Bigster är inte ännu en ny SUV, det är en bil bara Dacia kan utveckla.



**MOTORER
HYBRID 150 4X4
ELLER HYBRID
155**

**PANORAMA-
GLASTAK**

**MODULÄRA
TAKRAILS**

ELBAKLUCKA

**RYMLIG
INTERIÖR**

**10" MULTIMEDIA-
SKÄRM**

INTERAKTIV MENY



01. DESIGN

02. KÖRGLÄDJE

03. LIVET OMBORD

04. UPPKOPPLING

05. FÖRARASSISTANS

06. FÖR FÖRETAG

**07. UTRUSTNING &
TILLBEHÖR**

SJÄLVSÄKER SUV DESIGN

Dacia Bigsters djärva linjer och formgivning har optimerats för maximal robusthet och invändig rymd. Den dynamiska fronten utmärker sig med en skulpterad motorhuv och tydlig ljussignatur, samt Dacia Link-logotypen. Sidornas Starkle[®]-paneler och inramningen runt hjulhusen skyddar karossen och förstärker dess SUV DNA.



Bigster utstrålar en avslappnad elegans. Panoramaglastaket ger ett unikt ljusinsläpp i kupén och i den exklusiva indigoblåa färgen är Bigster en syn för ögonen. Det finns en Bigster för alla.



Panoramaglastak

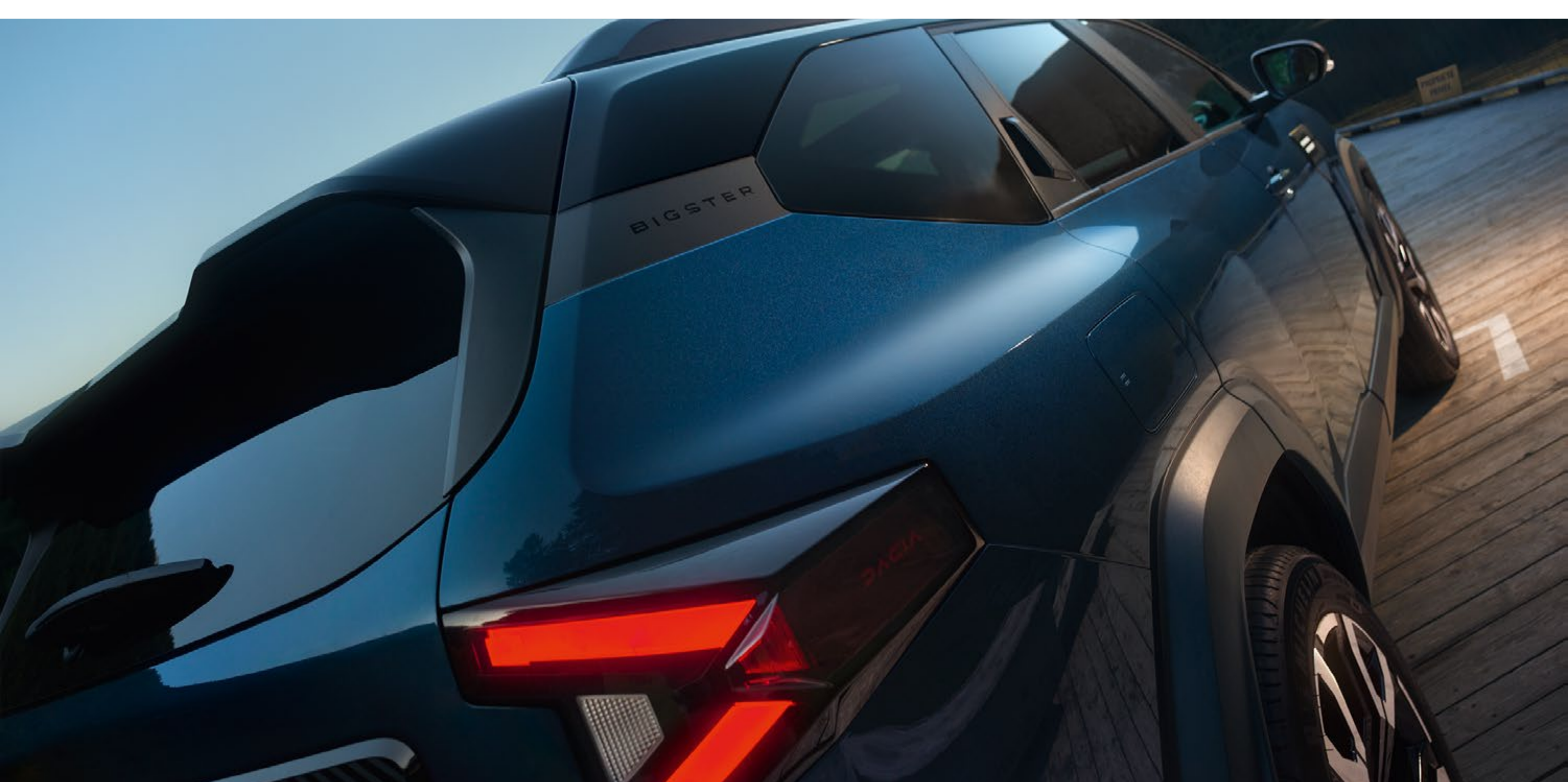

Exklusiv lackering

BYGG DIN BIL

EN INTERIÖR SKAPAD FÖR DIG

Bigster är utomordentligt rymlig och helt designad för din komfort. Den moderna kupén inkluderar två skärmar underlättar körningen genom sin tydliga utformning: den ena 10" skärmen visar all kördata och den andra mittmonterade 10" pekskärmen styr all multimedia och bilinställningarna. En elegant grön linje binder visuellt samman skärmarna för en sömlös integration av instrumentpanelen.



Detaljrikiedomerna i kupén bidrar till den eleganta atmosfären ombord: allt är utformat för högsta kvalitet med raffinerade material och en distinkt formgivning. Luftventilerna följer exteriörens Y-formade ljussignatur. Det präglade Dacia-emblemet på klädseln, utformat i praktisk microcloud textilmix, ger en känsla av exklusivitet.



Kopparbrun ventilationsdekor på extreme-versionen

HÖGPRESTERANDE HYBRIDMOTORER

Dacia Bigster erbjuder ett modernt elektrifierat motorprogram. Nya hybrid 155-motorn är ett resultat av Renault Groups forskning och utveckling: oöverträffad körglädje, upp till 80 % av körtiden i helelektriskt läge i stadsmiljö med upp till 40 % bränslebesparing*.

Med full tank får du upp till 900 km räckvidd** med Dacia Bigster. Du slipper räckviddsångest och behöver inte planera resan utifrån laddmöjligheterna längs rutten.



Bigsters hybridsystem består av två elmotorer och en bensinmotor. Multimode automatväxellådan utgör hjärnan i drivlinan och sköter sömlöst samspelet mellan de olika kraftkällorna för att alltid maximera prestanda och minimera förbrukningen.



Multimode automatväxellåda

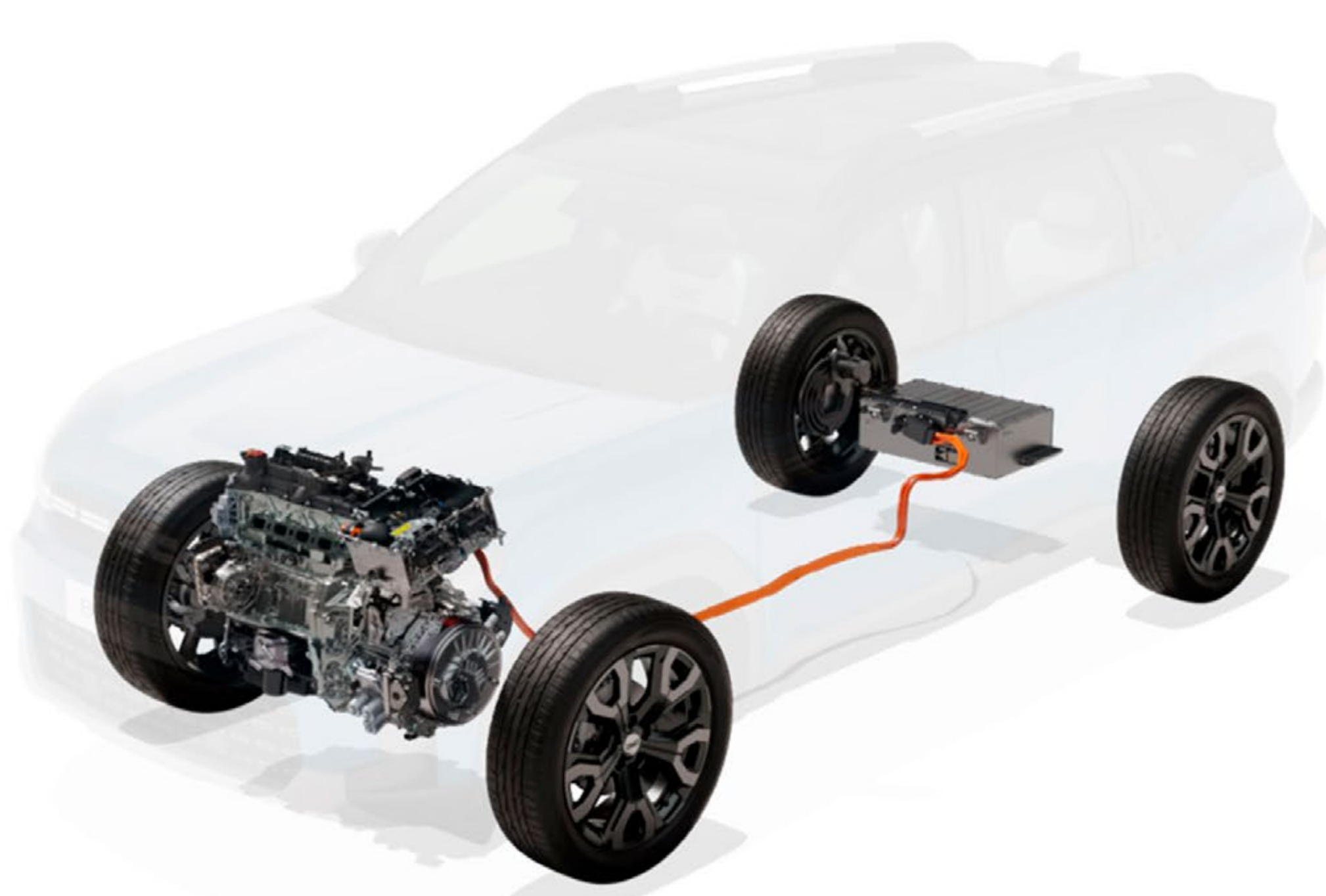

NY HYBRID 155 MOTOR

Maximera körningen på 100 % el, och sänk förbrukningen med upp till 40 % vid stadskörning*. Batteriet laddas automatiskt under deceleration och inbromsning.

* Jämfört med motsvarande förbränningsmotor i Dacias egna tester.

** Förbrukning enligt WLTP körcykeln, faktisk räckvidd påverkas av körstilen och förhållandena.

HELT NYA MOTORN HYBRID 150 4X4

Dacia väcker uppmärksamhet med sin innovativa Hybrid 150 4x4-motor, som imponerar med både prestanda och mångsidighet. Denna mildhybrid av senaste generation kombinerar en bensinmotor fram med elektrisk kraft på bakaxeln för effektiv fyrhjulsdrift. Den 6-stegade automatiska växellådan med paddlar på ratten ger smidiga växlingar och gör omkörningar enkla. Elmotorn möjliggör dessutom att du kan köra upp till 60%* av tiden helt elektriskt vid stadskörning, vilket ger en betydande minskning av både bränsleförbrukning och utsläpp.



En 48-volts mildhybridförbränningsmotor kombinerad med en elmotor på bakaxeln, ger prestanda och en mångsidighet utan motstycke. Helt elektrisk körning med bakhjulsdrift, framhjulsdrift med enbart förbränningsmotorn eller drivning på alla fyra hjul när förbränningsmotorn och den bakre elmotorn kombineras – Bigster är redo för alla typer av körsituationer.



NB! Illustrationen visar hybrid-G 150 4x4 med bensin- och gastank. I Sverige säljs endast hybrid 150 4x4 utan gasdrift.
*Jämfört med motsvarande förbränningsmotor i Dacias egna tester.

MER PLATS, BIGSTER I ETT NÖTSKAL

Njut av kupéns generösa utrymme: fem välkomnande sittplatser för din och passagerarnas komfort. Förarsätet är elektriskt justerbart: ställ in den höjd som passar dig och luta det framåt eller bakåt till din favoritposition. Svankstödet är manuellt justerbart för bägge framsäten.

I Bigster finns över 38,8 liter förvaringsutrymme. Allt ryms och kan förvaras snyggt och prydligt.

I baksätet kan passagerarna njuta av klassledande benutrymme och takhöjd. Baksätet kan fällas 40/20/40 och med Easy-Fold funktionen är det enkelt att anpassa lastmöjligheterna efter stundens behov. Klimatanläggningen, med två ställbara zoner och luftventiler för baksätet, säkerställer en behaglig kupétemperatur under alla årstider.



Bigster handlar om komfort. Den stora mittkonsolen rymmer en trådlös induktionsladdare, mugghållare och ett kylt förvaringsfack som håller dryckken kall varma sommardagar.



Kylt förvaring i mittkonsolen

Bigsters allsidighet är oundgänglig i vardagen. Lasta upp till 677 liter i det stora bagageutrymme. Bakluckan öppnas elektriskt för enkel åtkomst oavsett om det är arbete eller fritidsaktiviteter.

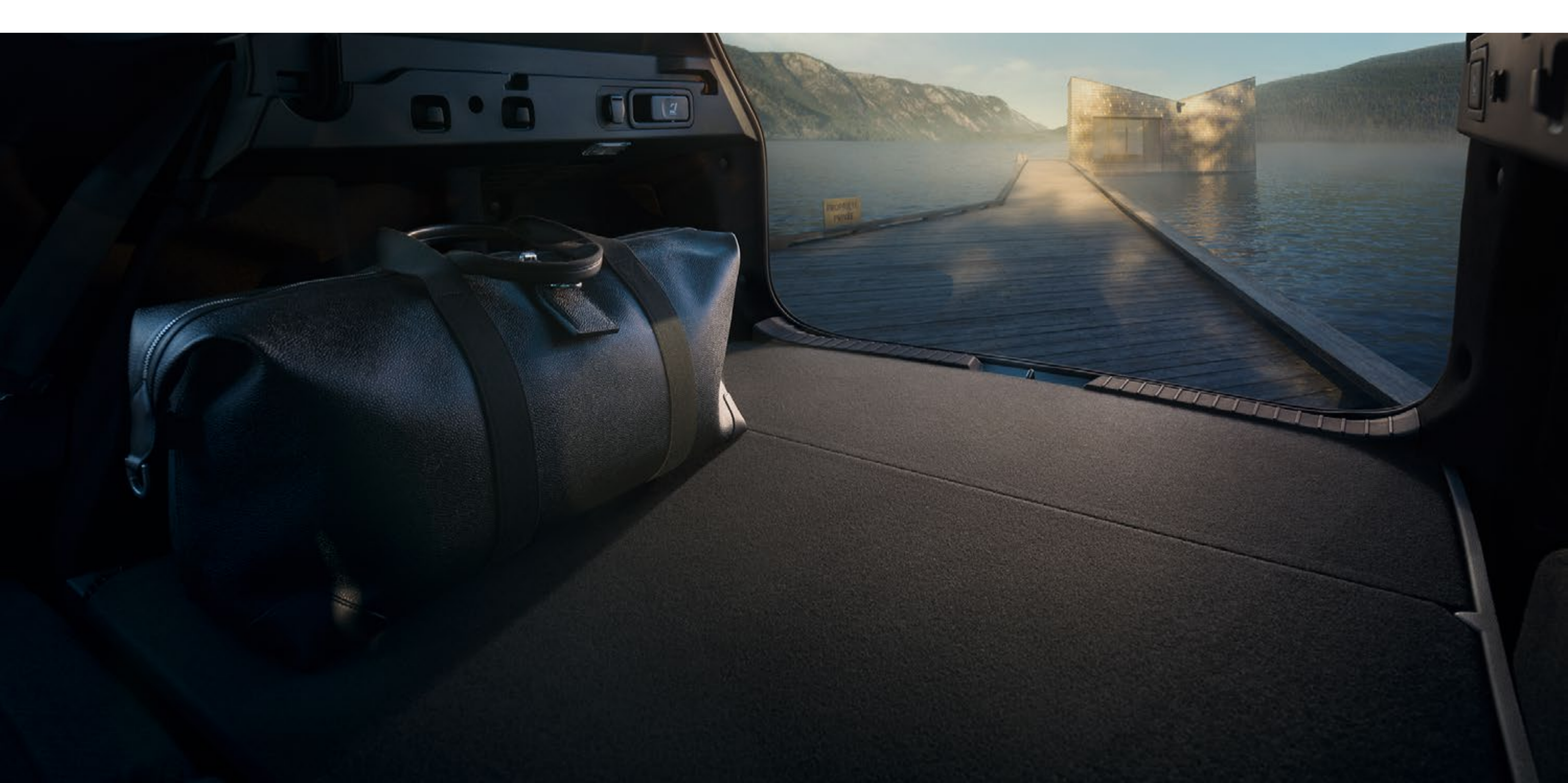

Häpnadsväckande lastvolym på upp till 702 liter



Elektrisk baklucka

ALLTID RÄTT UTRUSTAD

Optimera din komfort och ditt förvaringsutrymme med smarta och mångsidiga YouClip-fästsysten. Utbudet av praktiska tillbehör är omfattande och de clipsas enkelt fast på utvalda platser i kupén eller bagageutrymmet: upp till fem fästen finns som standard. Ytterligare två fästpunkter (tillbehör) kan monteras bakom nackstöden för att utöka möjligheterna till sju YouClip-fästpunkter.



Utforska utomhusaktiviteter med Dacias InNature tillbehör. Dacias Sleep Pack (består av flera delar) är skräddarsytt för Bigster och förvandlar kupén till en dubbelsäng (1,90 meter lång och 1,30 meter bred), med praktisk hylla och integrerad förvaring. InNature takkorgen är den perfekta platsen för ditt bagage och extra fritidsutrustning. Det fästs enkelt på de smarta takbågarna som kan läggas horisonellt så de bildar ett lasträcke.



InNature tillbehör: integrerad säng som kan kompletteras med baklucketält

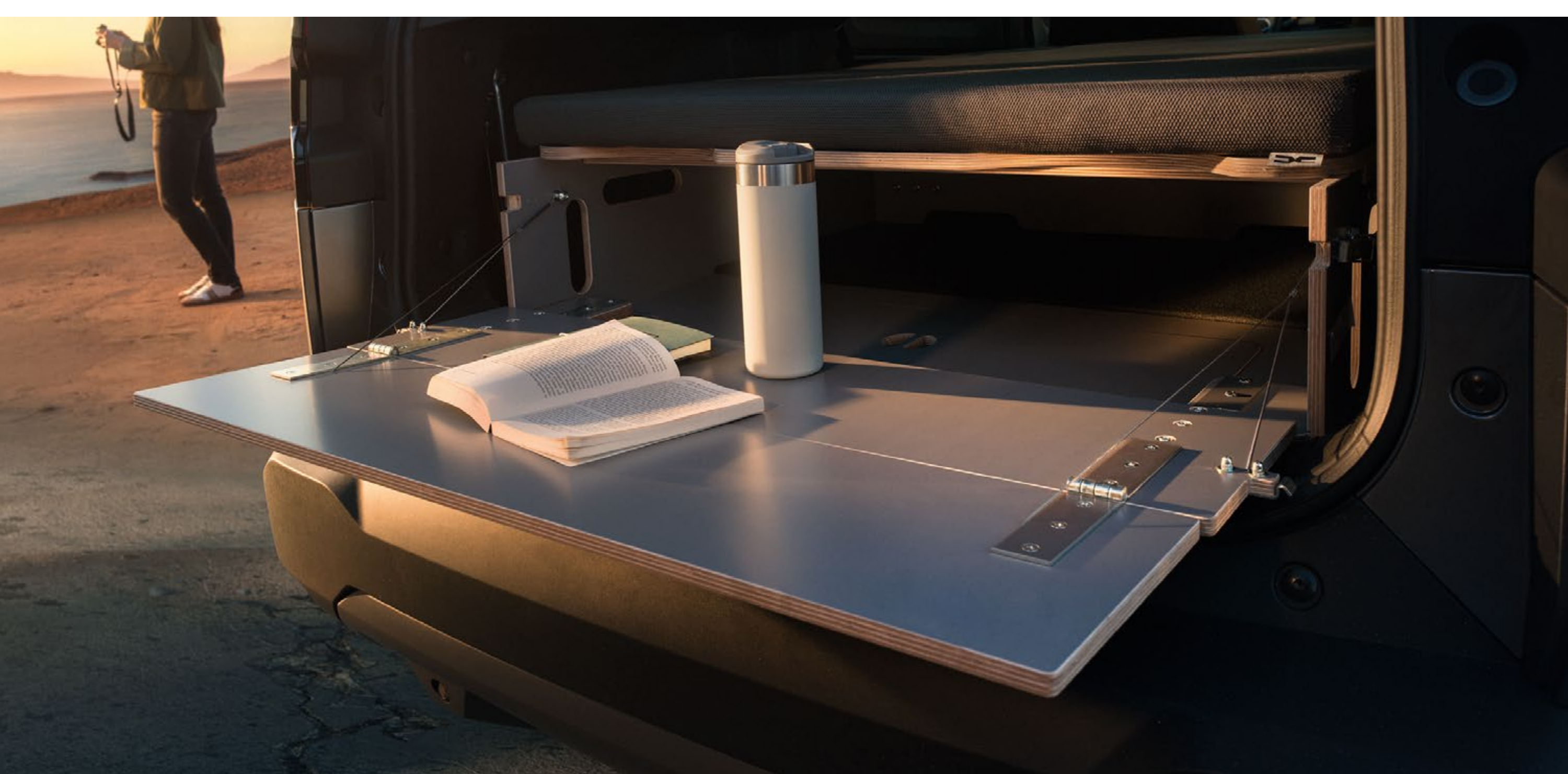

Kan även användas som picnicbord och förvaring

UPPKOPPLADE TJÄNSTER

Färddatorn visas på en 10" digital förardisplay medan multimediasystemet Media Nav Live styrs via den 10" stora centrala pekskärmen. Njut av integrerad navigering eller spegling från din smartphone, med trafikinformation i realtid och uppdaterade kartor i 8 år.

Interiörens atmosfär är designad för att ge fem passagerare maximal komfort och drar nytta av optimerad ljudisolering och Arkamys® 3D-ljudsystemet med 6 högtalare.



För din bekvämlighet, med den trådlösa laddaren för smartphones håller du dig uppkopplad hela tiden. Med Dacias MyDacia app har du koll på alla uppkopplade tjänster relaterade till ditt fordon.



Håll koll på din Bigster med MyDacia-appen

BYGG DIN BIL

KÖR SÄKERT

Dacia Bigster är utrustad med 13 olika förarassistanssystem för din komfort och säkerhet. Du kan när som helst inaktivera vissa av dessa funktioner genom att klicka på knappen "My Safety". Med Dacia har du tryggheten med dig hela vägen.

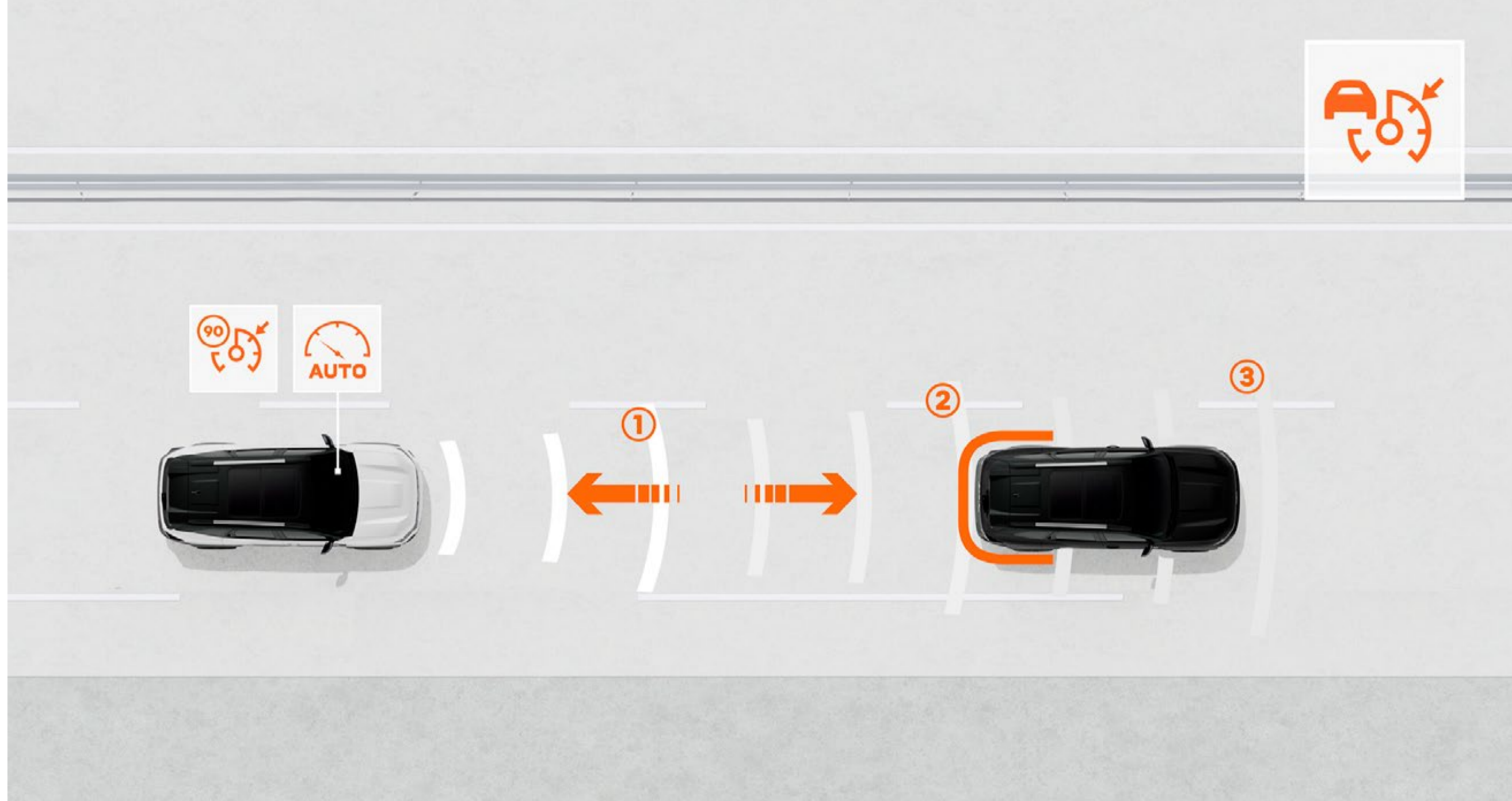

ADAPTIV FARTHÅLLARE

Låt farthållaren hålla ett säkert avstånd till fordonet framför. Bromsarna aktiveras om avståndet blir för kort och bilen accelererar igen när trafiken flyter bättre.

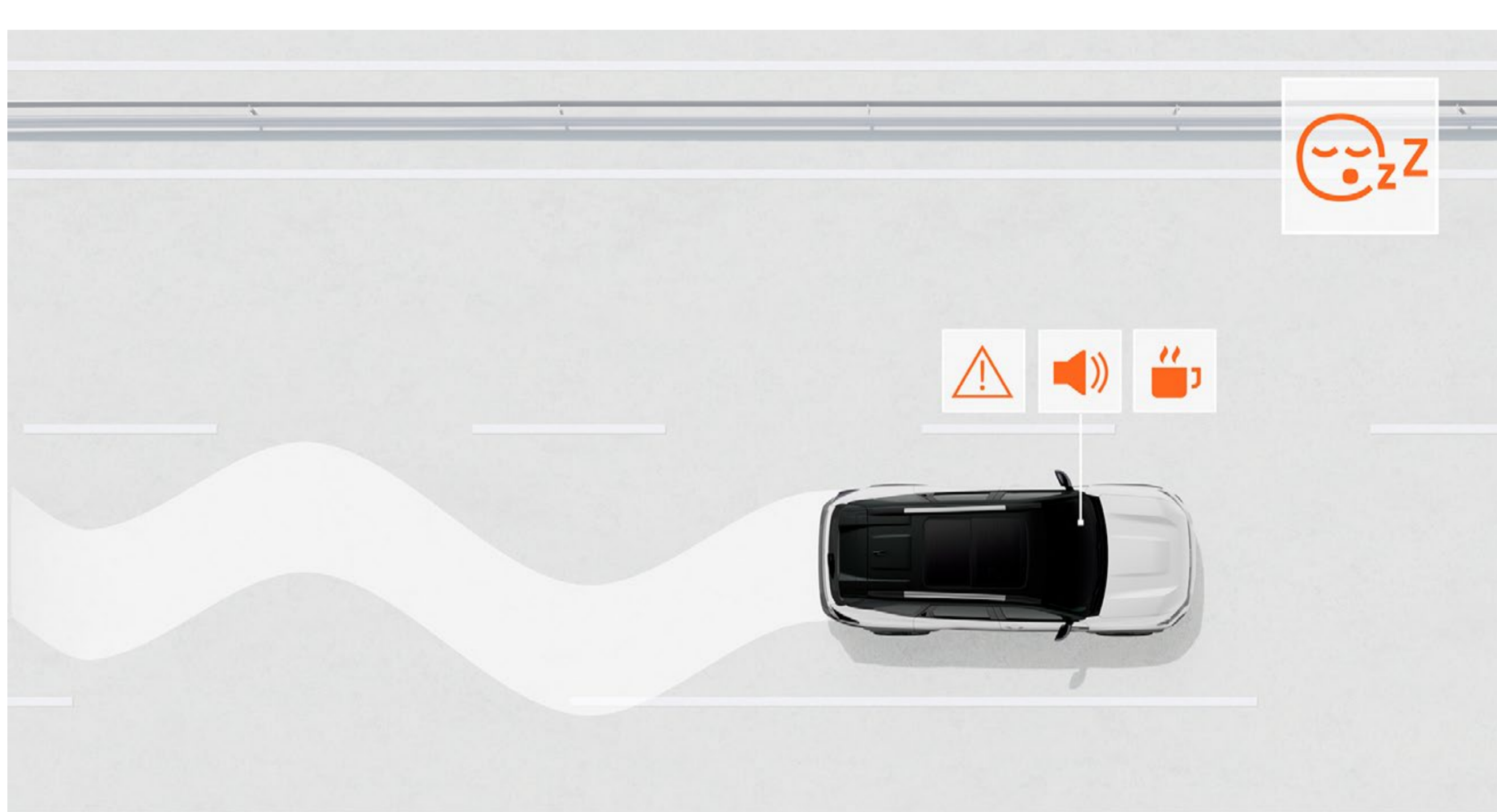

TRÖTTHETSVARNING

Trötthetsvarnaren analyserar ratt Rörelser samt andra parametrar som hastighet och restid. Den kan bedöma förarens trötthetsnivå och upptäcka tecken på dåsighet. Vid behov utlöser den en ljud- eller visuell varning för att uppmuntra föraren att ta en paus. Systemet kan anpassas via inställningarna för "My Safety". Det är också möjligt att inaktivera det helt.

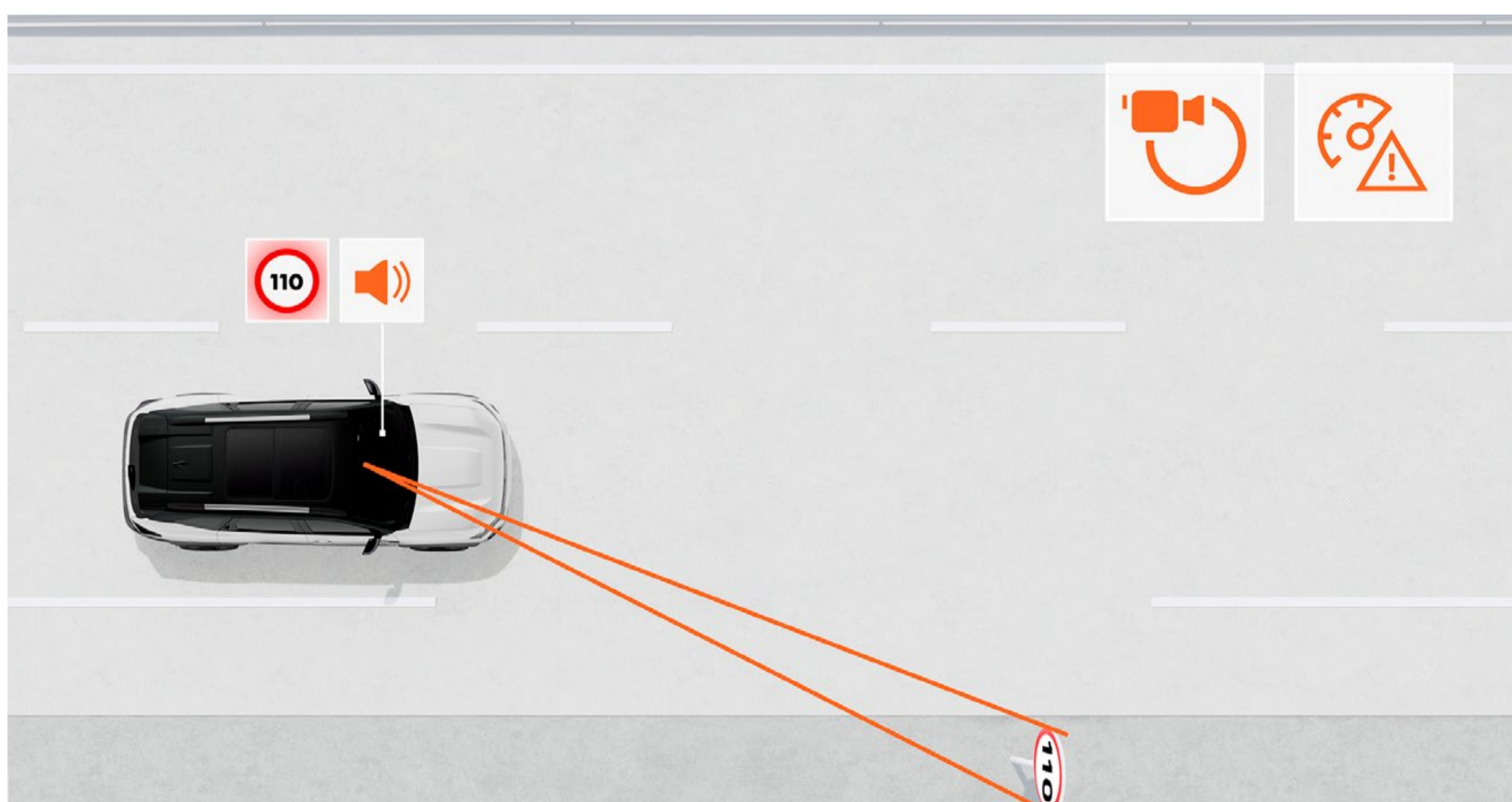

TRAFIKSKYLTSAVLÄSNING MED HASTIGHETSVARNING

Systemet ger en tillförlitlig realtidsindikation av den maximala hastigheten på vägen och varnar föraren om hastighetsöverträdelser med visuella och ljudvarningar (som kan inaktiveras). Om farthållaren eller fartbegränsaren är aktiverad föreslår systemet, vid ändrad hastighetsgräns, att den kan bekräftas som den nya inställda hastigheten.

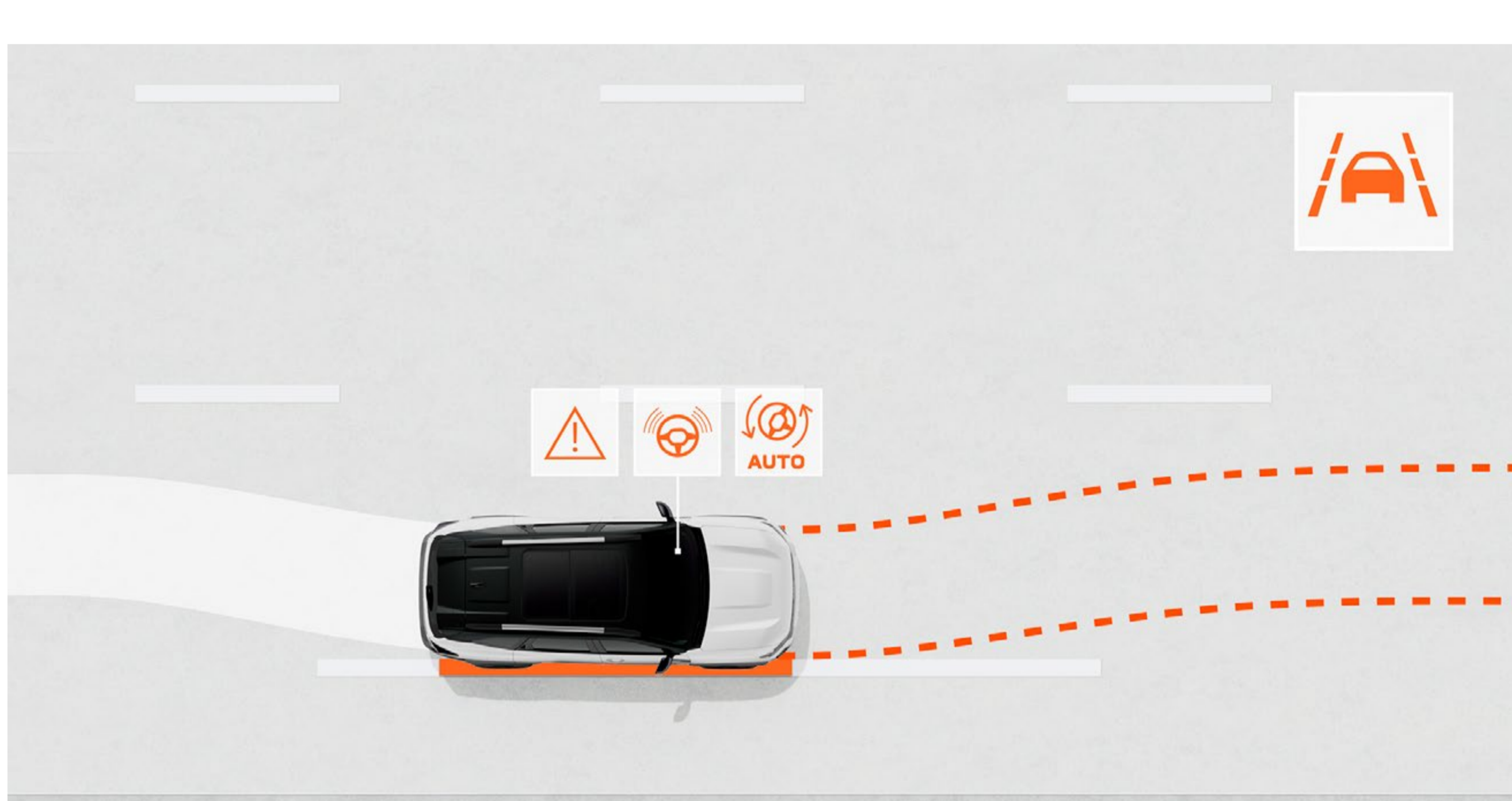

AKTIV FILHÅLLNINGSSASSISTENT MED FILBYTESVARNING

Systemet övervakar fordonets position i filen och varnar föraren om fordonet oavsiktligt korsar en väglinje. Vid behov kan det också korrigera fordonets kurs genom att automatiskt styra tillbaka bilen till en säker position.



DÖDAVINKELVARNING

Systemet övervakar förarens begränsade synfält och varnar med en visuell signal om det finns ett annat fordon eller en trafikant i den döda vinkeln.



MULTIVIEWKAMERA

Multiview-kameran ger dig ögon runt om! Kamerorna visar vad som finns framför, bakom och längs med sidorna. Systemet hjälper dig upptäcka gropar, stenar eller andra hinder som kan utgöra en risk vid körningen.

DIN GIVNA AFFÄRSPARTNER

Med Dacia Bigster får du full kontroll över bilparkens TCO. Vi hjälper dig minska företagets bilkostnader och våra återförsäljare står alltid redo för dig när du behöver rådgivning eller service.



Dacia Bigster: en tillförlitlig och kostnadseffektiv partner för din verksamhet.

**OPTIMERAD
TCO¹⁾**

RÅDGIVNING

**SKRÄDDARSYDD
FINANSIERING**

**UPPKOPPLADE
BILPARKSTJÄNSTER**

(1) Total cost of ownership

[LÄS MER OM DACIA B2B](#)

LÄS MER OM BIGSTERS UTRUSTNING

FÄRGER

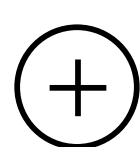

UTRUSTNING

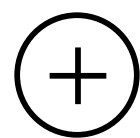

TILLBEHÖR

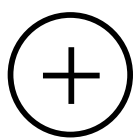

MOTORER

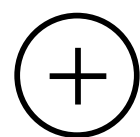

UTRUSTNING & TILLVAL

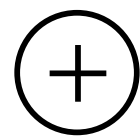

MÅTT

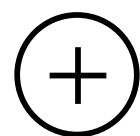

07. FÄRGER



GLACIER VIT⁽¹⁾



PEARL SVART⁽²⁾



SHISTE GRÅ⁽²⁾



INDIGO BLÅ⁽²⁾



CEDAR GRÖN⁽²⁾



TERRACOTTA BRUN⁽²⁾

(1) Solid lack. (2) Metallic lack.
Bilder i illustrativt syfte.

HÄMTA DACIA AR APP

EXTREME



UTRUSTNING I URVAL EXTREME

EXTERIÖR

- 18" Tagasan aluminiumfälgar i svart med maskinpolerade ekrar
- Kopparbruna backspegelkåpor
- Modulära takrails (kan förvandlas till lasthållare)
- Starkle® skyddspaneler
- Kopparbruna navkåpor
- Mörktonade bakre rutor
- Monogram i kopparbrunt på bakluckan
- Kylargrill med kopparbrun dekor och Dacia emblem

INTERIÖR

- Impregnerad MicroCloud-klädsel
- Stålgrå främre dörrhandtag och dörrpaneler i khaki
- Instrumentpanel i matt khaki
- Ventilationsdekor i kopparbrunt

LIVET OMBORD

- Elektrisk baklucka
- Eluppvärmd ratt och vindruta
- Eluppvärmda framsäten
- Handsfree nyckelkort
- 10" digital instrumentpanel
- Media Nav Live:10" pekskärm, navigering med 8 års fria

- kartuppdateringar och trafikinformation, radio, smartphonespeglning via USB eller trådlöst via Wi-Fi, Bluetooth®-telefoni, rattreglage, 6 högtalare (Arkamys® 3D-ljudsystemet) och fjärrtjänster
- Trådlös induktionsladdare
- Mittkonsol med armstöd, mugghållare och kylt förvaringsfack (m. hybrid 155)
- 3-i-1 YouClip
- Vändbar bagagerumsmatta i textil/gummi
- Gummimattor fram / bak
- Smartphonehållare

SÄKERHET & FÖRARASSISTANS

- Parkeringsassistans runtom + multiviewkamera
- Automatiskt helljus
- Dödavinkelvarning
- Adaptiv farthållare
- Hill descent control

TILLVAL

- Panoramaglastak

HÄMTA DACIA AR APP

07. TILLBEHÖR



DACIA AERO CARGO BOX™

Den 310 liter stora förvaringsboxen monterar direkt på dragkroken och är kompatibel med våra tippbara cykelhållare för 2 eller 3 cyklar. Med boxen får du effektiv och aerodynamisk förvaring och tack vare tippfunktionen kommer du enkelt åt bagageutrymmet.



BELYSTA INTEGSLISTER OCH PREMIUM TEXTILGOLVMATTOR

De belysta Bigster-instegslisterna drar blickarna till sig dag som natt. Lägg till ett komplett skydd för kupégolvet med detta set om 4 formsydda premiummattor som innehåller 33 % återvunnet material.



DACIA PORTABELT ARMSTÖD (FÖR BAKSÄTET)

Det portabla armstödet har tre praktiska funktioner: förvaringsutrymme, mittarmstöd och portabel rygsäck. Med många praktiska fack blir det snabbt en oumbärlig kompanjon på resan.



MULTIFUNKTIONS-ORGANIZER

Denna praktiska organizer monterar snabbt på baksidan av framsätena. Flexibla fickor och ett särskilt surfplattefack tar hand om baksätetspassagerarnas förvaringsbehov.



YOUCLIP HÄNGARE OCH YOUCLIP-FÄSTE PÅ NACKSTÖD

Skapa en ytterligare YouClip-fästpunkt på nackstödet som du kan montera valfritt YouClip-tillbehör på - som den praktiska klädhängaren.



YOUCLIP SURFPLATTEHÅLLAR

Hållaren monterar enkelt på nackstödet YouClip-fästen (tillbehör) och håller surfplattor upp till 11" säkert på plats. Njut av all din underhållning på resan.



TAKKORG*

Transportera skrymmande last säkert på taket med takkorgen från InNature-tillbehörserien. Lastar upp till 60 kg

*Ej med panoramaglastak.

HÄMTA
TILLBEHÖRSBROSCHYREN

07. MOTORER

	HYBRID 150 4X4	HYBRID 155
MOTORER		
Drivmedel	Bensin / el mild hybrid 48 V	Bensin / el 280 V
Max. effekt kW CEE (hk) vid varv / minut (rpm)	103 (140 hk) (ICE) / 113 (150 hk) (sammanlagd effekt)	116 kW (155 hk) vid 5 300
Max. vridmoment Nm CEE (m.kg) vid varv / minut (rpm)	230 vid 1 750 - 3 750 (ICE) / 87 (el)	172 (ICE) / 205 (el.) vid 3 000 / 0 - 1 630*
Insprutning	Direktinsprutning	Direktinsprutning
Cylindervolym (cm ³)	1,199	1 799
Antal cylindrar/ventiler	3 cylindrar/12 ventiler	4 cylindrar/16 ventiler
Utsläppsnorm	Euro 6e bis	Euro 6e bis
Partikelfilter (1)		Ja
Stop & Start (2)		Ja
BATTERI		
Batteri för drivning	Lithiumjon / 48 V / 0,84kWh	Lithiumjon / 280 V / 1,4kWh
PRESTANDA		
Tophastighet (km/h)	180	180
0-100 km/h (s)	10,2	9,7
VÄXELLÅDA & KRAFTÖVERFÖRING		
Kraftöverföring	4x4	4x2
Växellåda / antal växlar	dubbelkopplings- automat / 6	4+2, automatväxellåda
STYRNING		
Styrning	Elassisterad servostyrning	
Vändcirkel mellan trottoarer (m)	11,01	10,97
BROMSAR		
Fram: ventilerade skivor / diameter (mm)	Φ296x26	Φ296x26
Bak: solid bromsskiva / diameter (tum)	solid skiva (el p-broms) Φ x9.6	
FÄLGAR & DÄCK		
Däckdimensioner	225 / 60 R17 103 H XL Vinter / 6.5 J17 5 36 225 / 55 R18 102 H XL Vinter / 7 J18 5 39 205 / 55 R19 97 H XL Sommar / 7 J19 5 31 225 / 55 R18 102 Y XL Sommar / 7 J18 5 39	215/65/17 99 / 6.5 J17 EC32 215/60/18 98 / 6.5 J18 EC32 205/55/19 97 / 7 J19 EC33
FÖRBRUKNING & UTSLÄPP(3)		
Testförfarande	WLTP(4)	
Eco mode	Ja	
Bränsletank (liter)	50	
CO2 utsläpp (g/km)	130	106
Förbrukning blandad körning (l/100 km)	5,7	4,7
VIKTER (KG) & LASTVOLYM (DM³ / LITER)		
Max. vikt tom körklar (tjänstevikt)	1 536	1 487
Godkänd tillåten tågvikt (MTR)	3 545	2 940
Godkänd max. vikt med last (totalvikt)	2 045	1 940
Min. / Max. lastvikt(5)	462/509	453/521
Max. dragvikt med bromsat släp	1 500	1 000
Max. dragvikt m. obromsat släp	750	745
Max. bagagerumsvolym under insynsskydd med däckreparationskit / reservhjul(6) (dm ³ VDA)	444	546 / 488
Max. bagagerumsvolym med nedfällt baksäte med däckreparationskit / reservhjul(6) (dm ³ VDA)	1 712	1 851 / 1 791
Max. bagagerumsvolym under insynsskydd med däckreparationskit / reservhjul(6) (liter)	556	612 / 566
Max. bagagerumsvolym med nedfällt baksäte med däckreparationskit / reservhjul(6) (liter)	1 856	1 912 / 1 866

(1) För att minska utsläppen av partiklar utrustas de direktinsprutade bensinmotorerna med ett partikelfilter (DPF) på avgassystemet. Filtret tar upp partiklar från avgaserna och förbränner sedan dessa genom en automatiserad regelbunden regenerationsprocess. Filtret är underhållsfritt. (2) Fordonets startmotor och batteri är särskilt anpassade för Stop & Start systemet. (3) Officiell förbrukning och utsläpp i enlighet med gällande lagstiftning. (4) WLTP (Worldwide Harmonized Light Vehicle Test Procedures): Detta nya testprotokoll gör det möjligt att få resultat som ligger mycket närmare de värden som bilen kommer att uppvisa vid normal vardagskörning än vad som var fallet med NEDC-protokollet. Förbrukningen och CO₂-utsläppen godkänns enligt en standardmetod. Metoden är densamma för alla biltillverkare och gör det möjligt att jämföra bilar sinsemellan. (5) Lastvikten anges för den enklaste utrustningsspecifikationen. (6) I enlighet med ISO 3832 normen.
* Kan ej kombineras.

BYGG DIN BIL

07. UTRUSTNING & TILLVAL

EXTREME

EXTERIÖR DESIGN

LED signaturljus med varselljus dagtid	•
Stötfångare i karossfärgen	•
Dörrhandtag i karossfärgen	•
Ytterbackspeglar	Kopparbruna
Modulära takrails (kan förvandlas till lasthållare)	•
Tonade bakre sidorutor + bakruta	•
ECO-LED strålkastare fram och bak	•
Dacia emblem i fronten och monogram bak	i kopparbrunt
Starkle® skyddspaneler på dörrsidor, stötfångarens underdel och hjulhusen	•
Megalithgråa hasplåtar fram och bak	•
Hajfensantenn	•
Öppningsbart panoramaglastak	⌘
Kopparbruna detaljer på kylargrillen och fälgarnas navkåpor	•
18" Tagasan aluminiumfälgar i svart m. maskinpolerade ekrar	•

INTERIÖR & KLÄDSEL

Infattning runt ventilationsmunstyckena	Kopparbruna
Dörrhandtag	Stålgråa
Dörrsidor	i khaki
40/20/40 fällbart baksäte med 60/40 Easy Fold-funktion	•
Klädsel	extreme; MicroCloud impregnerad textilklädsel
Instrumentpanel	i khaki
Höjdjusterbart förarsäte	•
Justerbart svankstöd, förare	•
Höjdjusterbart passagerarsäte	•
Eljusterbart förarsäte	-
Justerbart svankstöd, förare & passagerare	-
Soft feel ratt, justerbar i höjd- och djupled	•

SÄKERHET & FÖRARASSISTANS

6 krockkuddar (fram, sidor och krockgardiner för förare och passagerare)	•
ABS (Anti-lock Braking System) låsningsfria bromsar och panikbromsassistans	•
Automatisk nödbroms med fotgångar- / cyklistavkänning (AEBS)	•
Filbytesvarning + aktiv körfältsassistent	•
Trötthetsvarning	•
Trafikskyltsavläsning med fortkörningsvarning	•
ESC (elektroniskt stabiliseringssystem)	•
Dödavinkelvarning	•
Halvljusautomatik	•
eCall - Uppringning larmcentral*	•
My Safety-knapp för reglering av säkerhetssystem**	•
“Rescue Code®” QR koder fram och bak för räddningstjänsten	•
Säkerhetsbälten med pyroteknisk försträckning (fram och bak)	•
Däcktrycksövervakning	•
Eco Mode + Stop & Start + växlingsindikator	•
ISOFIX-fästen på ytterplatserna i baksätet	•
Däckreparationskit	•
Adaptiv farthållare med fartbegränsare och rattreglage	•
Parkeringsassistans med sensorer runt om och multiviewkamera	•
Hill Descent Control	•
Regnsensor	•
Dimljus fram	•
Automatiskt helljus	•
Elektrisk pakeringsbroms	•

• : standard; ⌘ : tillval; *Funktionen kan bli begränsad eller helt deaktiverad om om2G/3G nät inte finns tillgängligt i området.
**Omfattar system som kan konfigureras.

KÖRNING & INSTRUMENT

Elassisterad servostyrning	•
YouClip fästpunkter	5
4x4 körlägesväljare (m. 6 lägen)	endast hybrid 150 4x4
Fjärrstyrtd centrallås	•
Handsfree nyckelkort	•
10" digital instrumentpanel	•
Smartphone-hållare	•

KOMFORT

Klimatanläggning med två individuella zoner och ventilationsutblås för baksätet	•
Eluppvärmda ytterbackspeglar	•
Elfällbara ytterbackspelgar	•
Elfönsterhissar fram och bak med impulsfunktion	•
Ratt justerbar i höjd- och djupled	•
Insynsskydd	•
Mittkonsol med armstöd och förvaring	-
Mittkonsol med mugghållare, armstöd och kylt förvaringsfack	•
Elektrisk baklucka	•
Trådlös induktionsladdare	•
3-i-1 YouClip tillbehör	•
Vinterpaket: Vindruta, ratt och framsäten, eluppvärmda	•
Vändbar bagagerumsmatta i textil/gummi	•
Gummimattor fram och bak	•
12V uttag	Fram + bagage-utrymmet
USB-C uttag	2 fram / 2 bak

MULTIMEDIA & AUDIO

Media Nav Live:10" pekskärm, navigering med 8 års fria kartuppdateringar och trafikinformation, radio, smartphonespeglning via USB eller trådlöst via Wi-Fi, Bluetooth®-telefoni, rattreglage, 6 högtalare (Arkamys® 3D-ljudsystem) och fjärrtjänster	•
---	---

UPPKOPPLADE TJÄNSTER

Fjärrtjänster (via MY Dacia appen) kostnadsfritt i 8 år: hitta min bil, mydashboard data (antal km körda, återstående räckvidd mm.)	•
FOTA (Firmware Over-The-Air): mjukvaruuppdateringar över trådlöst nätverk i upp till fem år	•

• : standard.

BYGG DIN BIL

07. MÅTT

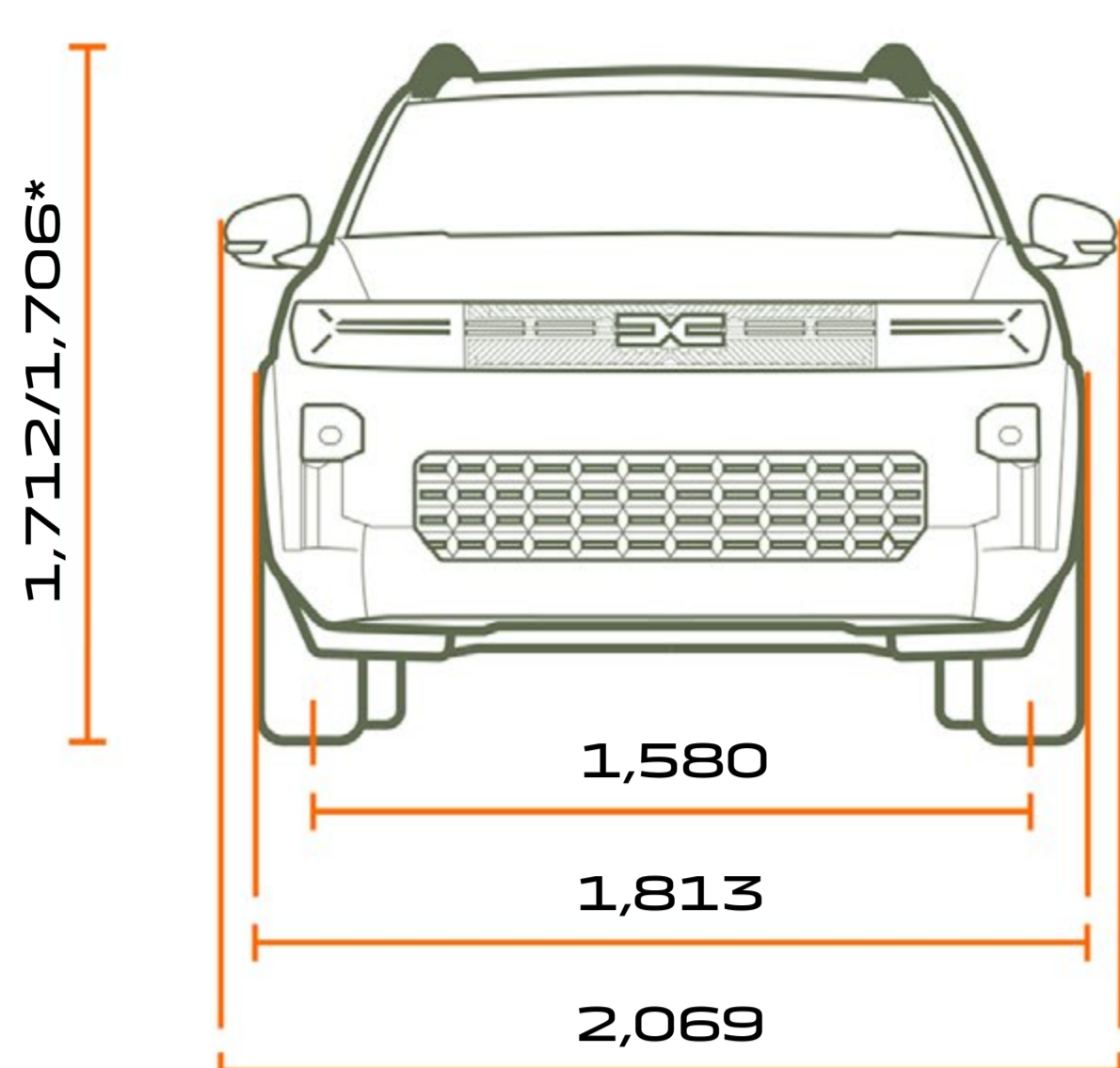

FRAMIFRÅN

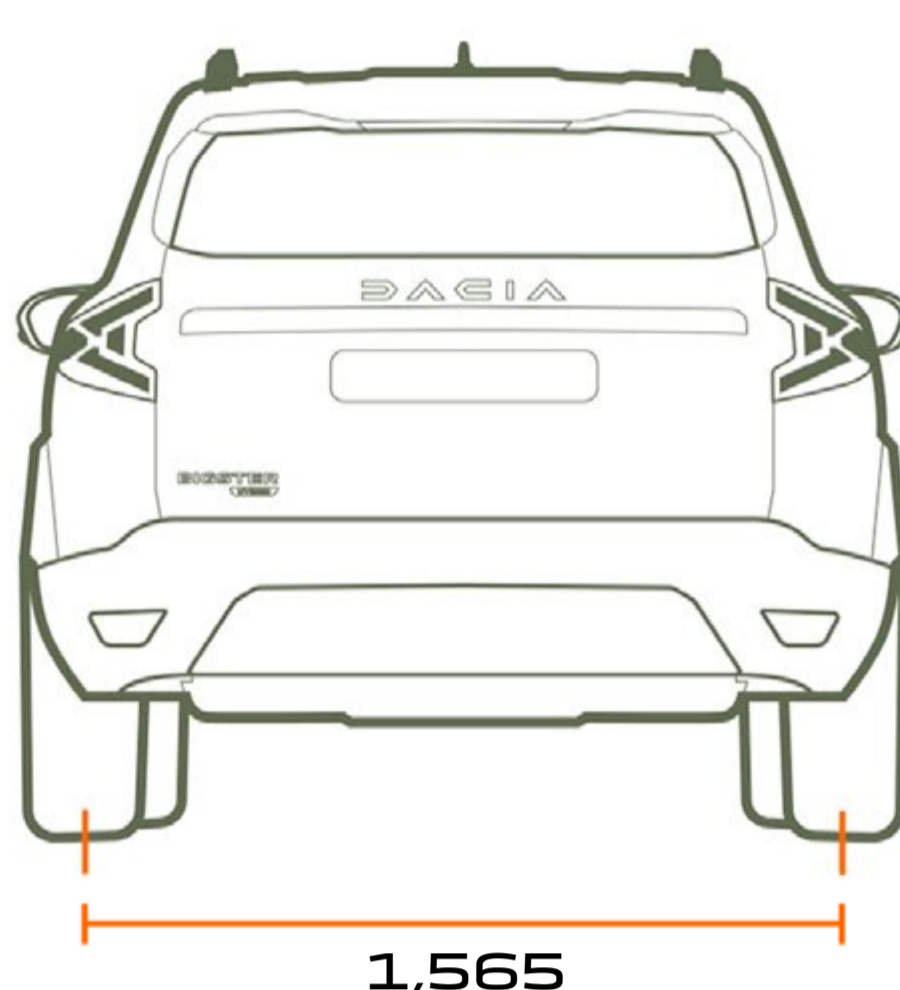

BAKIFRÅN

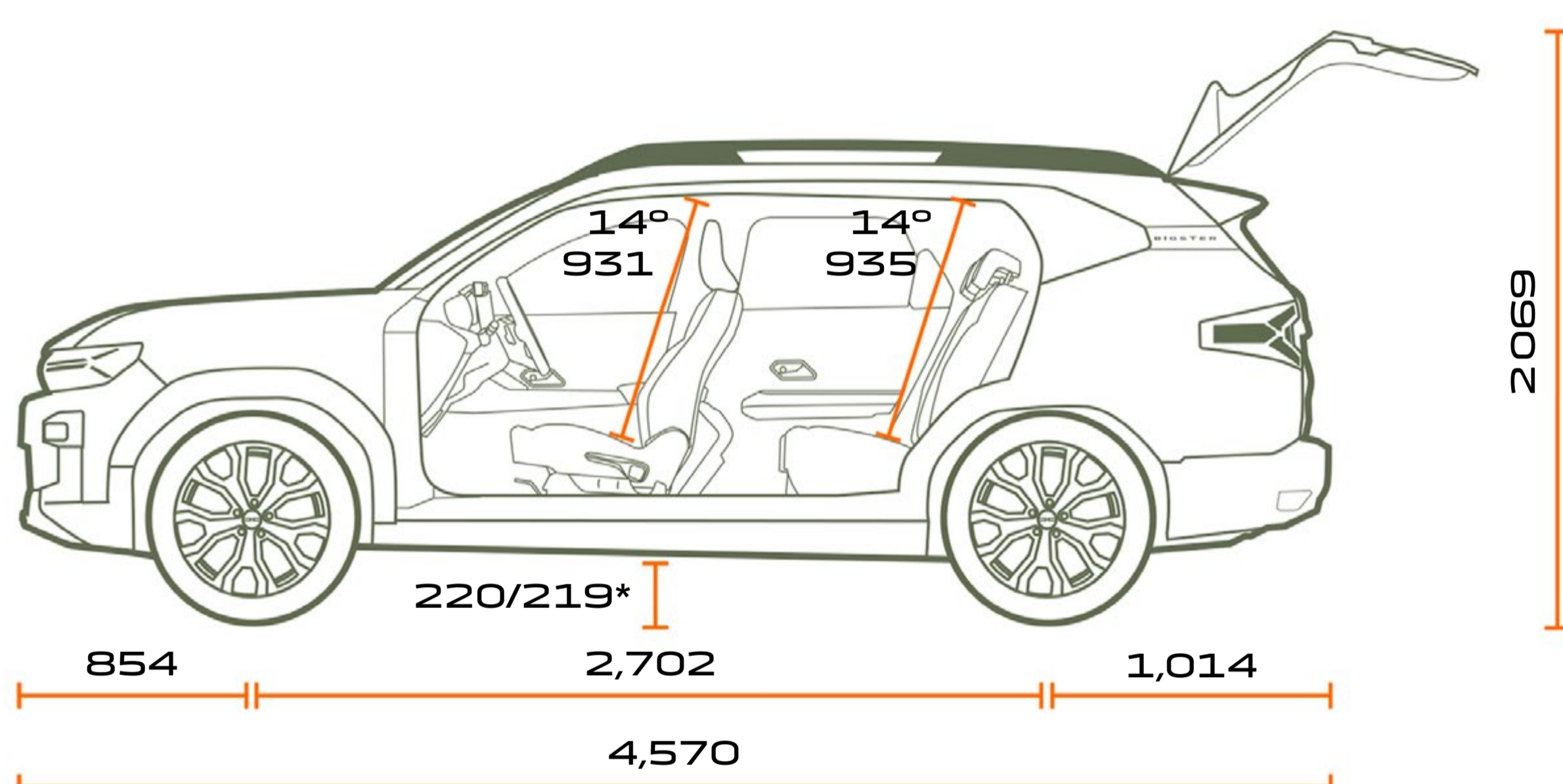

FRÅN SIDAN

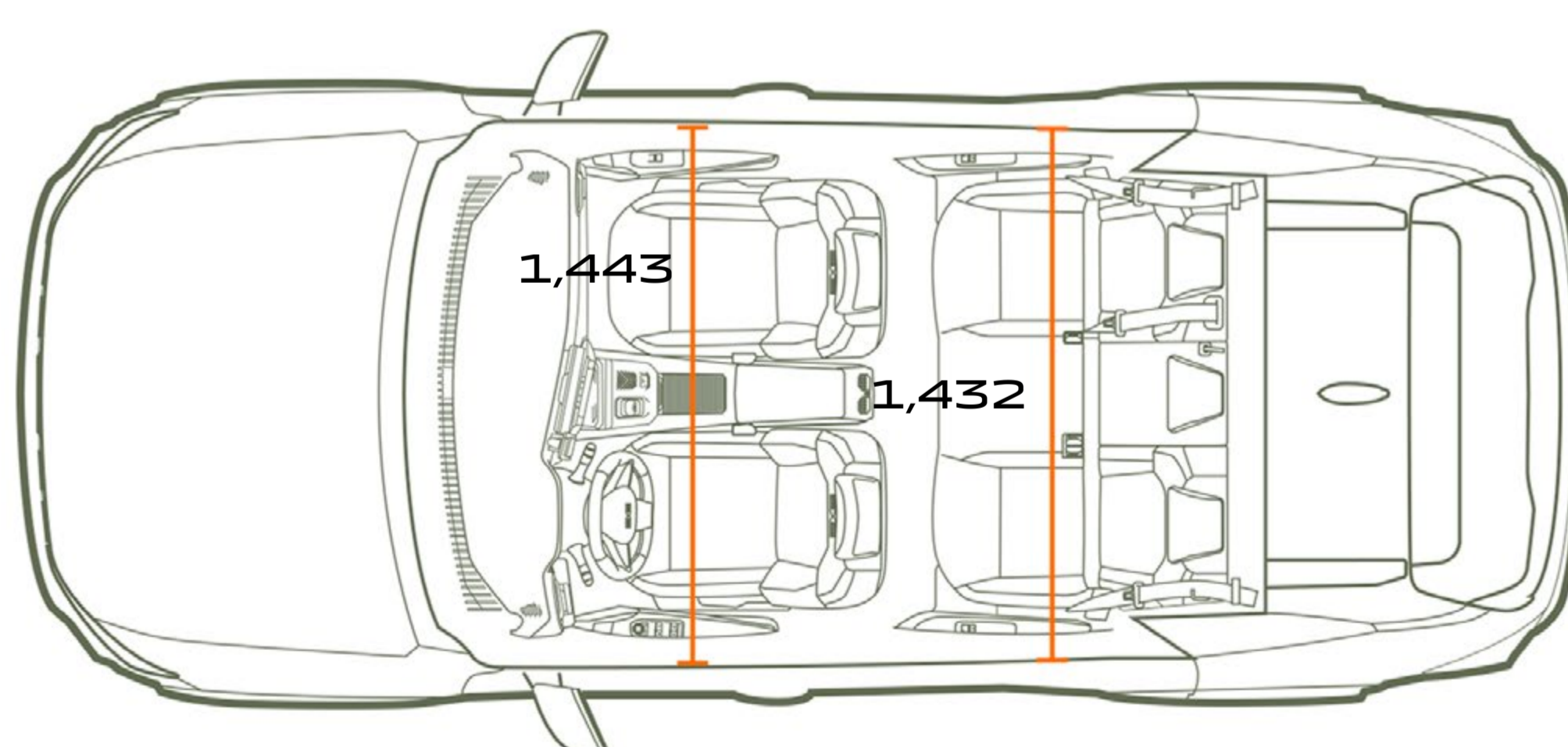

FRÅN OVAN

*4x2/4x4

LASTVOLYM (I DM3 - VDA STANDARD / LITER)

Max. lastvolym under insynsskydd: utan dubbelt golv,
utan reservhjul / med dubbelt golv, utan reservhjul (liter)

702 / 667

Max. lastvolym m. nedfällt baksäte: utan dubbelt golv,
utan reservhjul / med dubbelt golv, utan reservhjul (liter)

2.002 / 1.937

BYGG DIN BIL



DACIA

Alla försiktighetsåtgärder har vidtagits för att säkerställa att detta dokument är korrekt och uppdaterat vid tiden för pressläggningen. Dokumentet har skapats utifrån prototyper och modeller som används före lansering. I enlighet med företagets kontinuerliga produktutveckling förbehåller Dacia sig rätten att när som helst ändra specifikationer, bilar och tillbehör som beskrivs och avbildas här. Dacia-återförsäljarna får meddelande om alla sådana ändringar så snabbt som möjligt. Beroende på försäljningsland kan versionerna variera, och viss utrustning kan vara otillgänglig (som standard, tillval eller tillbehör). Hör av dig till din Dacia-kontaktperson för den senaste informationen. På grund av begränsningar inom trycktekniken kan färgerna i den här broschyren avvika något från de verkliga färgerna på lack och klädsel i kupén. Med ensamrätt. Det är förbjudet att helt eller delvis, oavsett metod och format, mångfaldiga hela eller delar av den här publikationen utan att först ha inhämtat skriftligt godkännande från Dacia.

Dacia rekommenderar  Castrol

PUBLICIS – FOTORÄTTIGHETER : F. SCHLOSSER, ©RENAULT MARKETING 3D-COMMERCE – SVERIGE - NOVEMBER 2025. V10042026

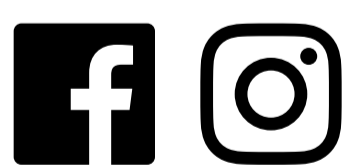

BYGG DIN BIL

**BOKA EN
PROVKÖRNING**

**HITTA
ÅTERFÖRSÄLJARE**